



INDICATEURS À RÉACTION GRAVITATIONNELLE INDICADORES A REACCIÓN GRAVITACIONAL

Ces instruments sont insérés dans des petits volants de manœuvre, pour mesures de réglage (angles, déplacements, vitesses, etc.) sur un cadran de contrôle à échelle circulaire graduée.

- Boîtier en métal ou en technopolymère. Écran frontal en polycarbonate transparent antichoc.
- Protection IP64. Température 80°C max.
- **I80 avec indication analogique:** la lecture du réglage sur le cadran est fournie par deux aiguilles. L'aiguille rouge effectue un tour complet à chaque tour de l'arbre de commande et en même temps l'aiguille noire accomplit une fraction de tour. Le rapport de l'indicateur représente le nombre de tours nécessaires à l'aiguille noire pour effectuer un tour complet.
- **IN80 avec indication analogique-digite:** La lecture advient sur un numérateur à 4 chiffres (chiffre rouge pour indiquer les dixièmes) et sur un cadran de contrôle gradué. L'aiguille accomplit un tour complet à chaque tour de l'arbre de commande, et effectue une lecture des valeurs décimales.
- **I80 et IN80** avec numérateur, sont indiqués pour des arbres horizontaux ou peu inclinés. Sur demande fournis avec les volants **P90, P125, P140, P160, P180** (voir page 18).
- Sur demande remplissage avec glycérine (anti-vibration).

Estos instrumentos se colocan en volantitos de maniobra, para medidas de regulación (ángulos, desplazamientos, velocidades, etc.) sobre un cuadrante de control a escala circular graduada.

- Caja de metal o de tecnopolímero. Visera frontal de polycarbonato transparente antigolpes.
- Protección IP64. Temperatura 80°C máx.
- **I80 con indicación analógica:** la lectura de la regulación sobre el cuadrante está suministrada por dos agujas. La aguja roja realiza una vuelta completa a cada revolución del árbol de mando y contemporáneamente la aguja negra cumple una fracción de vuelta. La relación del indicador es el número de vueltas necesarias a la aguja negra para cumplir una vuelta completa.
- **IN80 con indicación analógico-digital:** la lectura se hace sobre un numerador a 4 cifras (cifra roja para indicar los décimos) y sobre un cuadrante de control graduado. La aguja cumple una vuelta completa a cada revolución del árbol de mando, y hace una lectura de los valores decimales.
- **I80 y IN80** con numerador, son aptos a árboles con posición horizontal o poco inclinados. Se pueden suministrar con los volantitos **P90, P125, P140, P160, P180** (consulte la pág. 18).
- A pedido llenado con glicerina (anti-vibración).

EXEMPLES DE COMBINAISONS - EJEMPLOS DE COMBINACIONES

IN80 - P90	I80 - P125	I80 - P160	IN80 - P180

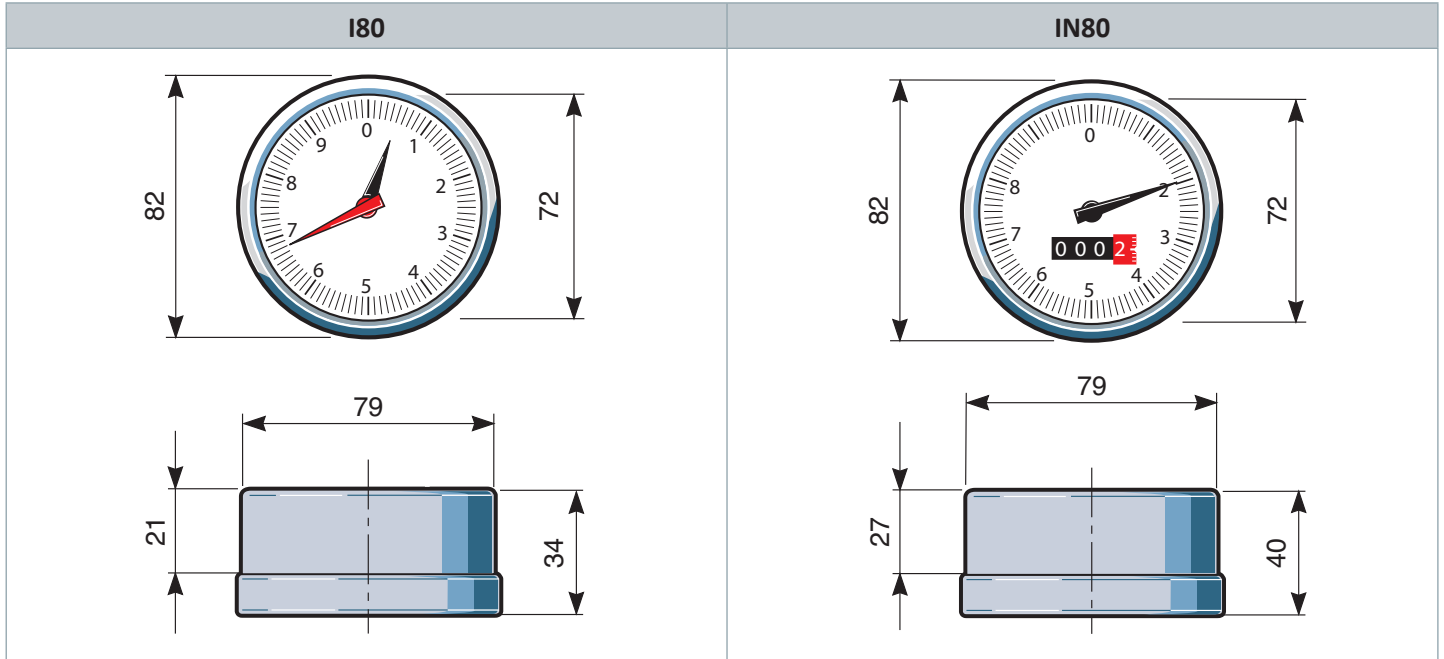

VERSION VERSIÓN	RAPPORT DE RÉDUCTION RELACIÓN DE REDUCCIÓN							ÉCHELLE DU CADRAN ESCALA CUADRANTE							
I80	2:1	4:1	6:1	10:1	12:1	20:1	24:1	0-2	0-4	0-6	0-10	0-12	0-20	0-24	0-30
	30:1	36:1	40:1	60:1	100:1	120:1	200:1	0-36	18-0-18		0-40	0-50	0-60	0-80	0-100
VERSION VERSIÓN	INDICATION APRÈS UN TOUR INDICACIÓN LUEGO DE UNA VUELTA							ÉCHELLE DU CADRAN ESCALA CUADRANTE							
IN80	000 1	000 2	000 4	000 5	000 6	000 8	00 10	0-10	0-15	0-20	0-30	0-40	0-50	0-60	0-80
	001 5	002 0	002 5	003 0	004 0	005 0	006 0	0-100	100 DIVISIONI - DIVISIONS						

MONTAGE	MONTAJE
Mettre l'arbre de commande sur la position initiale zéro du réglage. Fixer le volant avec la vis de pression sur l'arbre en ayant soin que l'instrument soit sur la position zéro (initiale) des aiguilles.	Llevar el árbol de mando a la posición cero (inicial) de la regulación. Fijar el volantito con el tornillo de presión, teniendo cuidado que las agujas estén sobre la posición cero (inicial) de la regulación.

EXEMPLE DE COMMANDE - EJEMPLO DE PEDIDO



VERSION - VERSIÓN

I80
IN80 (avec numérateur - con numerador)

RAPPORT STANDARD - RELACIÓN STANDARD

I80: rapport, voir tableau ci-dessus - relación, ver tabla arriba
IN80: indication après un tour, voir tableau ci-dessus - indicación luego de una vuelta, ver tabla arriba

ÉCHELLE DU CADRAN - ESCALA CUADRANTE

I80: voir tableau ci-dessus - ver tabla arriba
IN80: voir tableau ci-dessus - ver tabla arriba

SENS DE L'AUGMENTATION - SENTIDO DE INCREMENTO

DX (horaire - horario) - **SX** (antihoraire - antihorario)

ANTI-VIBRATION - ANTI-VIBRACION optionnel - opcional

GL (remplissage avec glycérine - llenado con glicerina)

VOLANTS COMBINABLES - VOLANTES COMBINABLES

☛ commander séparément page. 18 - pedir por separado pág. 18