



RINVIO ANGOLARE FLANGIATO ANGULAR FLANGED GEARBOX

Il **RINV-OP62** è un **rinvio angolare flangiato** che, abbinato ad un indicatore di posizione tipo "OP2", permette di eseguire una regolazione visualizzata, angolare o lineare, anche quando l'albero è in posizione poco agevole.

- Svariate possibilità di visualizzazione e di attacco
- Rapporto di riduzione **1:1**
- Massima coppia in uscita **2,5 Nm**
- Corpo in alluminio anodizzato, alberi in acciaio inox AISI 303
- Peso gr. 80

→ Per i carichi e i rendimenti vedi **Tab. 8** di «rinvio 66/22»

*The **RINV-OP62** is a **flanged angular gearbox** that, combined with a position indicator type "OP2" allows a numeric adjustment, angular or linear, even if the shaft is in an uncomfortable position.*

- Several orientations and connection possibilities
- Available with 1:1 ratio
- Maximum output torque **2,5 Nm**
- Aluminium case, anodized; stainless steel shafts (AISI 303)
- Weight 80 gr

→ For the loads and efficiency see **Tab. 8** in «rinvio 66/22»

ESEMPI DI POSIZIONI DI MONTAGGIO E VERSIONI - EXAMPLES OF MOUNTING POSITIONS AND VERSIONS

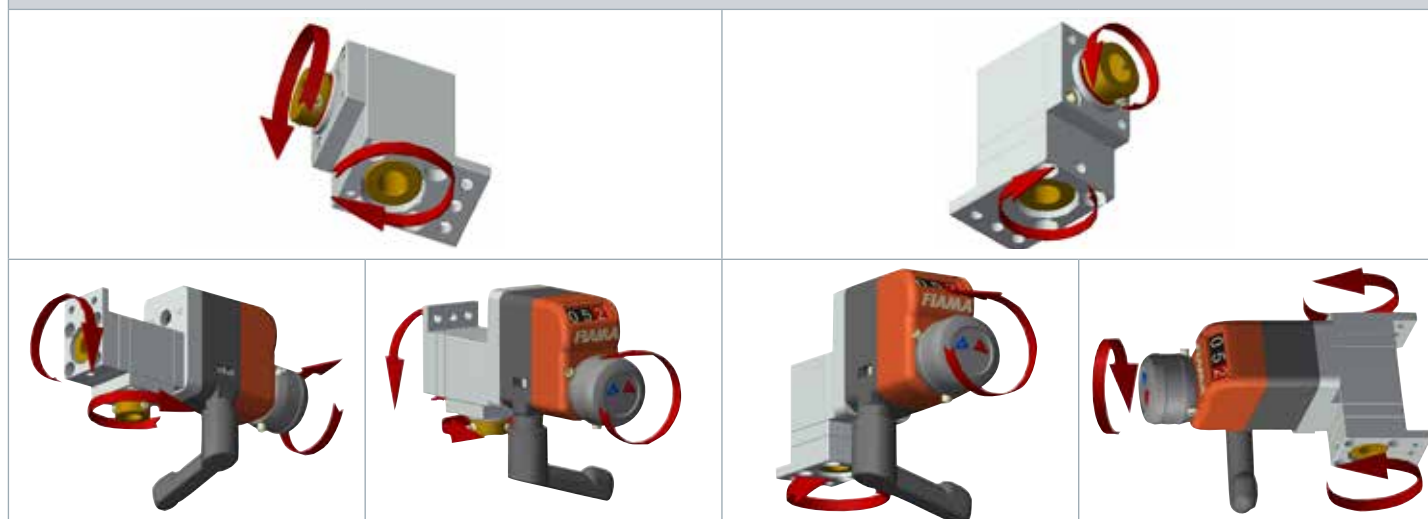

MONTAGGIO	ASSEMBLING
<p>Il RINV-OP viene fornito standard come da disegno d'ingombro. Per cambiare la posizione di montaggio delle due flange (flangia per OP e flangia di fissaggio per RINV-OP), svitare le due viti di fissaggio, ruotare la flangia nella posizione desiderata e fissare le due viti. Per fissare il lato macchina, inserire l'albero nell'albero cavo del RINV-OP, fissare la flangia nella parte fissa della macchina quindi bloccare con i grani di fissaggio attraverso il foro nella flangia.</p>	<p>The RINV-OP is supplied standard as per overall drawing. To change the mounting position of the two flanges (flange on OP side and fixing flange on machine side), remove the two fixing screws, turn the flange in desired position, and fix the two screws. To fix the machine side, insert shaft into the hollow shaft of the RINV OP, fix the flange on fix part of the machine then lock the fixing screw through the bore of the flange.</p>

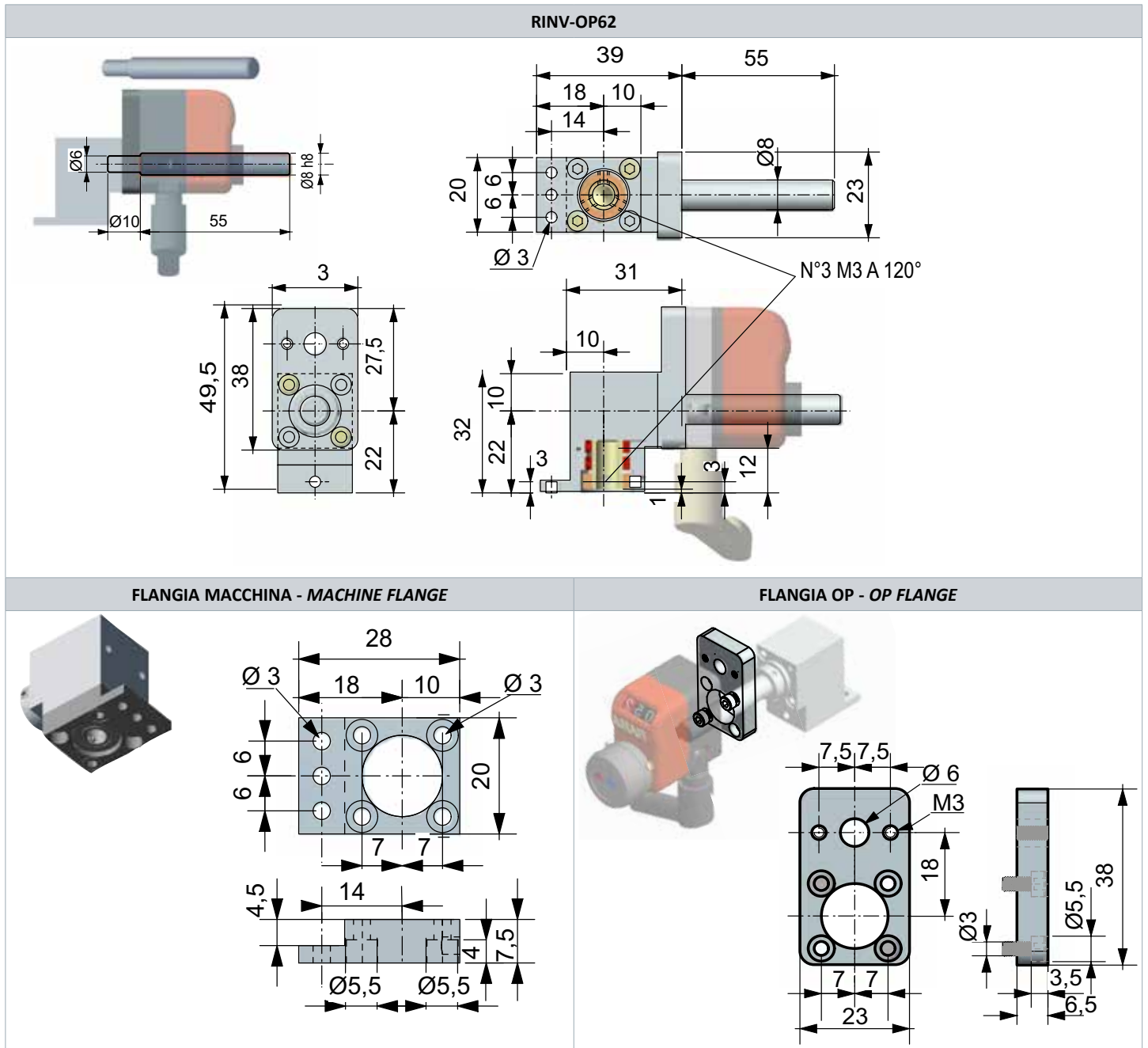

ESEMPIO DI ORDINAZIONE - PART NR. CONFIGURATION

TIPO - TYPE

RINV-OP62

1:1

RAPPORTO - RATIO

1:1

- Per la scelta del rinvio, consigliamo di consultare le figure, le tabelle e i dati tecnici riportati nelle "Informazioni generali" di questo catalogo (pag. 4 - 7).
 - To choose the most suitable gearbox, we advise to consult the figures, tables, and the technical data shown in the "General Information" of this catalog (p. 4 - 7).