

RENVOI D'ANGLE AVEC BRIDE REENVÍOS ANGULARES EMBRIDADOS

Le RINV-OP65 est un renvoi angulaire avec bride qui, combiné à un indicateur de position de type mécaniques "OP7", ou à un indicateur de position de électronique type "EP7", permet de procéder à un réglage visuel, angulaire ou linéaire, même dans les endroits où l'arbre est peu facile d'accès.

- Plusieurs possibilités d'affichage et de montage.
- Ils sont réalisés dans les rapports: **1:1 - 1:2** réduction - **2:1** en multiplie.
- Maximum couple en sortie **8 Nm**.
- Caisse en aluminium, anodisé. Arbres en acier, les engrenages coniques sont en acier, trempé.
- Minimum le jeu angulaire, minimum le jeu axial.
- Mouvement avec coussinets à billes étanches.
- Poids gr. 550.

→ Pour les charges et les rendements voir **Tab. 8** dans «renvoi 66/5»

El RINV-OP65 es un reenvío angular embridado que, combinado con un indicador de posición mecánico modelo "OP7" y electrónicos modelo "EP7", permite hacer una regulación visualizada, angular o lineal, también donde el árbol es en una posición poco cómoda.

- *Varias posibilidades de visualizaciones y enganche*
- *Son realizables en las relaciones: 1:1 - 1:2 de reducción - 2:1 en multiplica*
- *Par máximo de salida 8 Nm.*
- *Cuerpo en aluminio, anodizado. Árboles en acero, engranajes cónicos en acero, templado.*
- *Juego angular mínimo, juego axial mínimo.*
- *El movimiento es sobre cojinetes de bolas herméticos.*
- *Peso gr. 550.*

→ Para las cargas y los rendimientos ver **Tab. 8** en «renvoi 66/5»

EXAMPLES DE POSITION DE MONTAGE - EJEMPLO DE POSICIÓN DE MONTAJE



REPRÉSENTATION DU RAPPORT EN RÉDUCTION ET MULTIPLIER - REPRESENTACIÓN DE LAS RELACIONES DE REDUCCIÓN Y MULTIPLICACIÓN

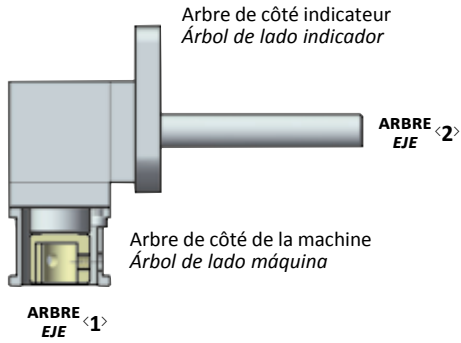

Example - Ejemplo

rapport - relación 1:2

ARBRE - EJE <1> = 10 RPM
ARBRE - EJE <2> = 5 RPM

rapport - relación 2:1

ARBRE - EJE <1> = 5 RPM
ARBRE - EJE <2> = 10 RPM

MONTAGE

Le RINV-OP est fourni comme du dessin de dimensions.
Pour changer la position de montage de les deux brides (bride pour OP e bride de fixation pour RINV-OP), dévisser les deux vis de fixation, tourner la bride dans la position désirée, puis fixer les deux vis.
Pour fixer le côté machine, insérer l'arbre dans l'arbre creux du RINV-OP, fixer la bride au niveau de la partie fixe de lamachine, puis bloquer avec les gougeons de fixation à travers le trou dans la bride.

MONTAJE

El RINV-OP viene de serie como el diseño de dimensiones.
Para cambiar la posición de montaje de las dos bridas (brida para OP e brida de fijación para RINV-OP), destornillar los dos tornillos de fijación, rotar la brida en la posición deseada y fijar los dos tornillos.
Para fijar el lado máquina, insertar el árbol en el árbol pasante del RINV-OP, adjuntar la brida en la parte fija de la maquina y entonces bloquear con los tornillos de fijación a través del agujero en la brida.

RINV-OP65

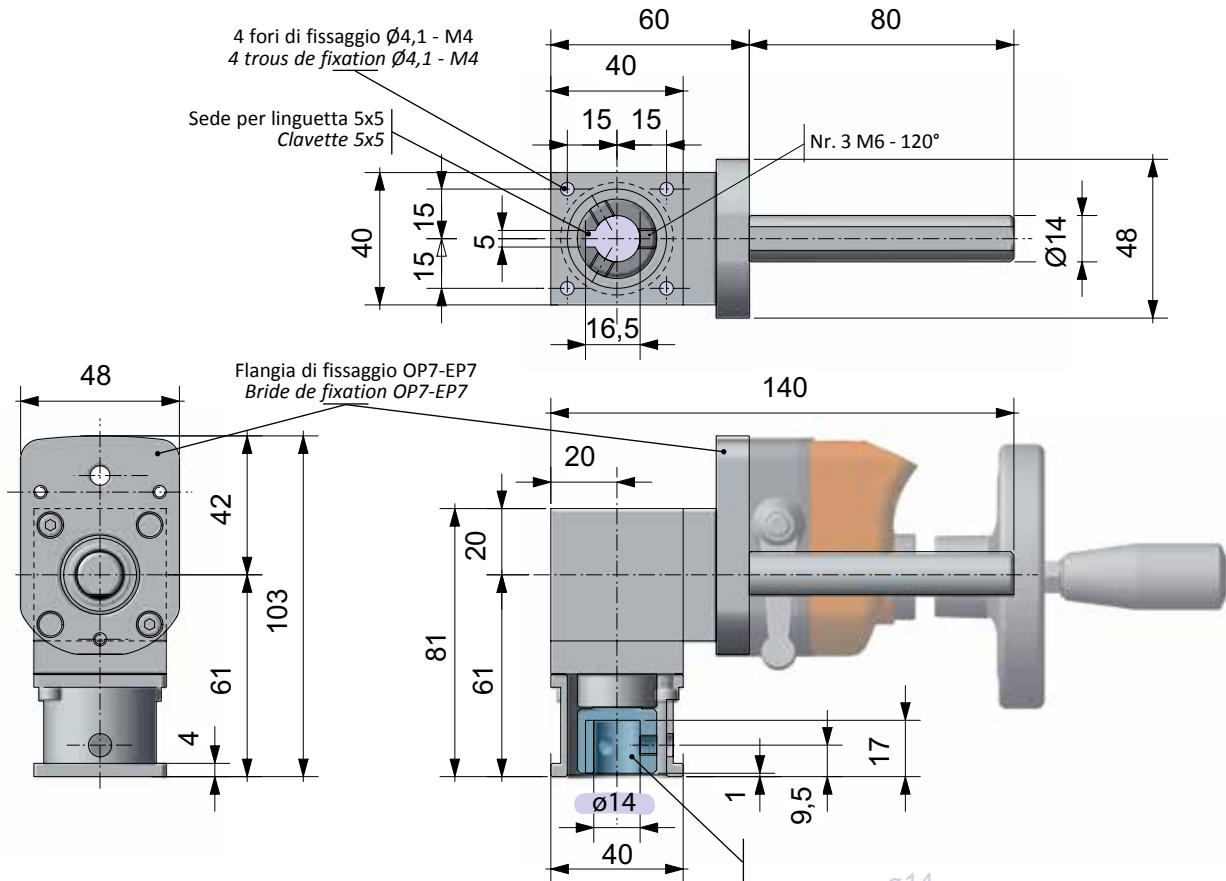

EX. DE COMMANDE - EJEMPLO DE PEDIDO

RINV-OP65

1:1

TYPE - TIPO

RAPPORTS - RELACIONES

1:1 - 1:2 - 2:1

- Pour choisir les renvoi, nous recommandons de consulter les figures, les tableaux et les caractéristiques contenues dans le «Informations générales» de ce catalogue (p. 4 - 7).

- Para la selección de el reenvío, por favor consulte las figuras, tablas y datos técnicos contenidos en la "Información General" de este catálogo (p. 4 - 7).