



TRASMISSIONE FLESSIBILE FLEXIBLE SHAFT

Le trasmissioni flessibili TR sono caratterizzate da un' ampia versatilità d'impiego. Grazie alla possibilità di scegliere il materiale della guaina di protezione in base all'ambiente di lavoro e all'utilizzo, sono particolarmente adatte per:

- raccordo o azionamento di elementi non allineati
- sostituzione per azionamenti non protetti, complicati o pericolosi
- azionamento meccanico o manuale a distanza
- ridurre peso di utensili portatili
- aggirare gli ostacoli (passando sotto, sopra e intorno).

Versioni disponibili:

- **A** = senza guaina di protezione.
 - **B** = con guaina di protezione in "Rilsan", consigliata per la protezione da oli, grassi, sporcizia, agenti corrosivi, agenti esterni, ecc. .
 - Rilsan di colore nero per i diametri \varnothing 6 - 8 - 10 - 12 - 15;
 - Rilsan di colore bianco per il diametro \varnothing 20
 - **C** = con guaina di protezione armata in acciaio zincato, consigliata per aumentare la resistenza meccanica in condizioni di lavoro particolarmente gravose.
- Terminali in acciaio inox AISI 303, modelli disponibili: **CL** = cilindrici lisci; **CF** = cilindrici forati; **CM** = cilindrici maschi; **CMB** = cilindrici maschi con bussole tagliate.

TR flexible shafts are highly versatile models that can be supplied also with different types of protective covers based on the type of application:

- transfer torque where a direct connection is not possible
- substitution of unprotected, complex, or dangerous mechanisms
- remote operation of mechanisms
- reduce the overall weight of mechanisms
- bypass obstacles below, above, or around

Available versions:

- **A** = without protective cover
 - **B** = with "Rilsan" protective cover, which is recommended for protection against oil, grease, dirt, corrosive agents, nearby elements of the machine, etc.
 - Black Rilsan for \varnothing 6 - 8 - 10 - 12 - 15 mm sizes;
 - White Rilsan for \varnothing 20 mm size
 - **C** = with galvanized steel reinforced cover, recommended to increase mechanical robustness in particularly heavy working conditions.
- Terminali made of stainless steel AISI 303, available models: **CL** = cylindrical solid; **CF** = cylindrical female; **CM** = cylindrical male; **CMB** = 2 pieces cylindrical male connection bushings with screws.

TERMINALI DI FISSAGGIO - FIXING TERMINALS FOR MODEL



LEGENDA - LEGEND

LEGENDA - LEGEND		Q = quadro - square		
$\varnothing A =$	Diametro dell' albero flessibile - Diameter of flexible shaft			
$\varnothing B =$	Diametro/quadro esterno - External diameter/square			
C =	Lunghezza totale - Total length			
D =	Lunghezza utile/profondità foro - Available length / bore depth			
E =	Chiavetta - Key			
$\varnothing F =$	Diametro Foro/Maschio - Diameter bore/ male			
$\varnothing G =$	Diametro bussola esterna - Diameter of external bush			
		$\varnothing A$	B	C
		6	5	30
		8	6,5	35
		10	8 - 8,5	40
		12	10	40
		15	12 - 13	45
		20	16,5 - 17,5	45

CL = cilindrico liscio - cylindrical solid

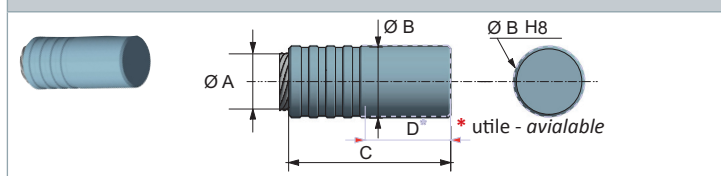

$\varnothing A$	$\varnothing B$	C	D
6	10	28	12
8	12	38	16
10	14	44	20
12	16	48	22
15	20	50	25
20	25	57	30

CF = cilindrici forati - cylindrical female

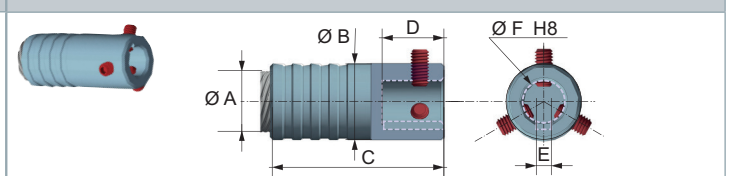

$\varnothing A$	$\varnothing B$	C	D	E	$\varnothing F$
6	10	28	10	=	6
8	12	38	15	=	8
10	14	44	15	=	8
12	16	48	16	3	10
15	20	50	16	3	10
20	25	57	20	5	14

CM= cilindrici maschi - cylindrical male

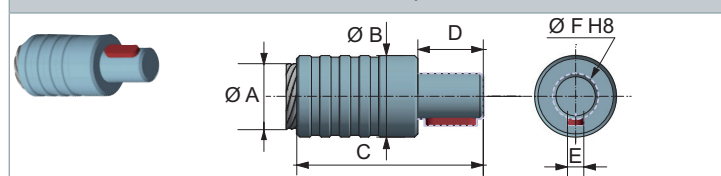

$\varnothing A$	$\varnothing B$	C	D	E	$\varnothing F$
6	10	28	10	=	6
8	12	38	14	=	8
10	14	44	14	=	8
12	16	48	15	3	10
15	20	50	15	3	10
15	20	50	15	5	14*
20	25	57	20	5	14

CMB = cilindrici maschi bussole tagliate - 2 piece cylindrical male bushings

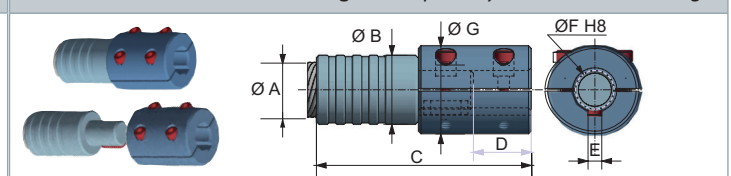

$\varnothing A$	$\varnothing B$	C	D	E	$\varnothing F$	$\varnothing G$
6	10	39	11	=	6	14
8	12	53	15	=	8	22
10	14	59	15	=	8	22
12	16	64	16	3	10	24
15	20	66	16	3	10	24
15	20	76	26	5	14*	32*
20	25	78	21	5	14	32

* opzionale - option

* opzionale - option

< TR-A > MODELLO SENZA GUAINA DI PROTEZIONE - MODEL WITHOUT PROTECTIVE COVER



TABELLA DIMENSIONI E RENDIMENTI - DIMENSIONS & EFFICIENCY TABLE

VERSIONE VERSIONS	ALBERO FLESSIBILE FLEXIBLE SHAFT	TORSIONE TORSION	RAGGIO MIN. DI CURVATURA MIN. BENDING RADIUS	COPPIA TORQUE	PESO WEIGHT
	Ø A	(°)	mm	Nm	gr
TRA6	6	80	70	3	400
TRA8	8	70	90	4.5	600
TRA10	10	70	130	7.5	800
TRA12	12	50	160	9	950
TRA15	15	28	300	12	1200
TRA20	20	18	400	18.5	1700

I dati si riferiscono a lunghezza L = 1000mm - The data refers to length L = 1000mm

< TR-B > MODELLO CON GUAINA DI PROTEZIONE IN RILSAN - MODEL WITH PROTECTIVE COVER MADE OF RILSAN

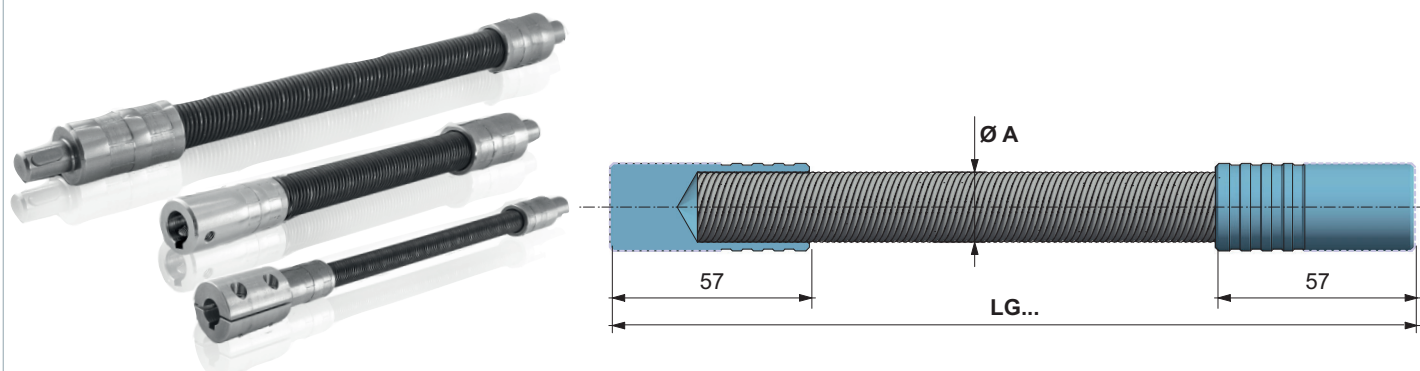

TABELLA DIMENSIONI E RENDIMENTI - DIMENSIONS & EFFICIENCY TABLE

VERSIONE VERSIONS	ALBERO FLESSIBILE FLEXIBLE SHAFT	GUAINA ESTERNA EXTERNAL COVER	TERMINALE GUAINA COVER TERMINAL	(L) + 6 mm* (L) + 6 mm*	TORSIONE TORSION	RAGGIO MIN. DI CURVATURA MIN. BENDING RADIUS	COPPIA TORQUE	PESO WEIGHT
	Ø A	Ø B	Ø C	D	(°)	mm	Nm	gr
TRB6	6	12	11	34	80	70	3	600
TRB8	8	14	13	44	70	90	4.5	800
TRB10	10	18	15	50	70	130	7.5	1000
TRB12	12	20	18	64	50	160	9	1350
TRB15	15	22	20	56	28	300	12	1750
TRB20	20	30	28	63	18	400	18.5	2150

• Plastica "Rilsan" di colore nero per i diametri: Ø 6-8-10-12-15; "Rilsan" di colore bianco per il diametro: Ø20.
Black "Rilsan" plastic for Ø 6 - 8 - 10 - 12 - 15 mm sizes; white "Rilsan" for Ø 20 mm size

* Lunghezza + 6 (tra terminale e terminale guaina) - *Length + 6 (between terminal and cover terminal)

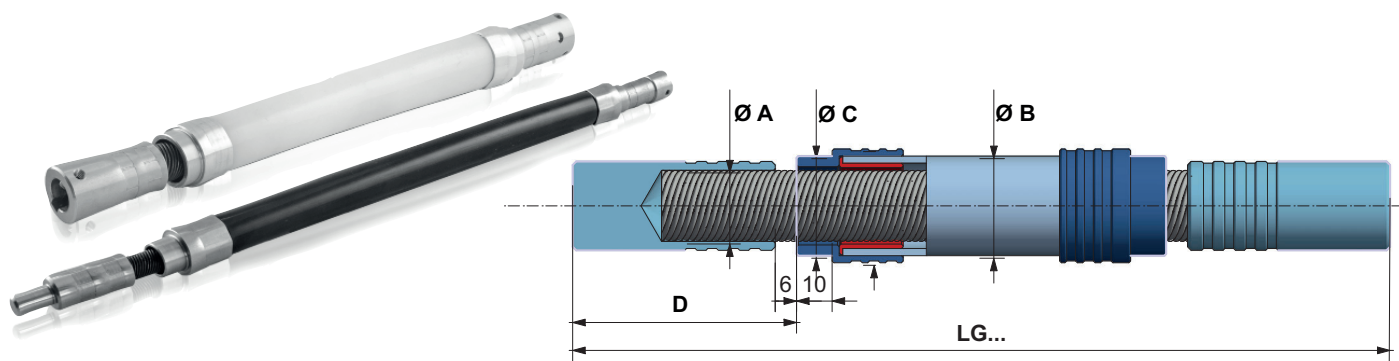
I dati si riferiscono a lunghezza L = 1000mm - The data refers to length L = 1000mm



TABELLA DIMENSIONI E RENDIMENTI - DIMENSIONS & EFFICIENCY TABLE

VERSIONE VERSION	ALBERO FLESSIBILE FLEXIBLE SHAFT	GUAINA ESTERNA EXTERNAL COVER	TERMINALE GUAINA COVER TERMINAL	(L) + 6 mm* (L) + 6 mm*	TORSIONE TORSION	RAGGIO MIN. DI CURVATURA MIN. BENDING RADIUS	COPPIA TORQUE	PESO WEIGHT
	Ø A	Ø B	Ø C	D	(°)	mm	Nm	gr
TRC6	6	14	18	34	80	70	3	800
TRC8	8	17	21	44	70	90	4.5	1150
TRC10	10	20	24	50	70	130	7.5	1450
TRC12	12	25	30	54	50	160	9	1800
TRC15	15	30	35	56	28	300	12	2200
TRC20	20	35	40	63	18	400	18,5	3600

* Lunghezza + 6 (tra terminale e terminale guaina) - *Length + 6 (between terminal and cover terminal)

I dati si riferiscono a lunghezza L = 1000mm - The data refers to length L = 1000mm

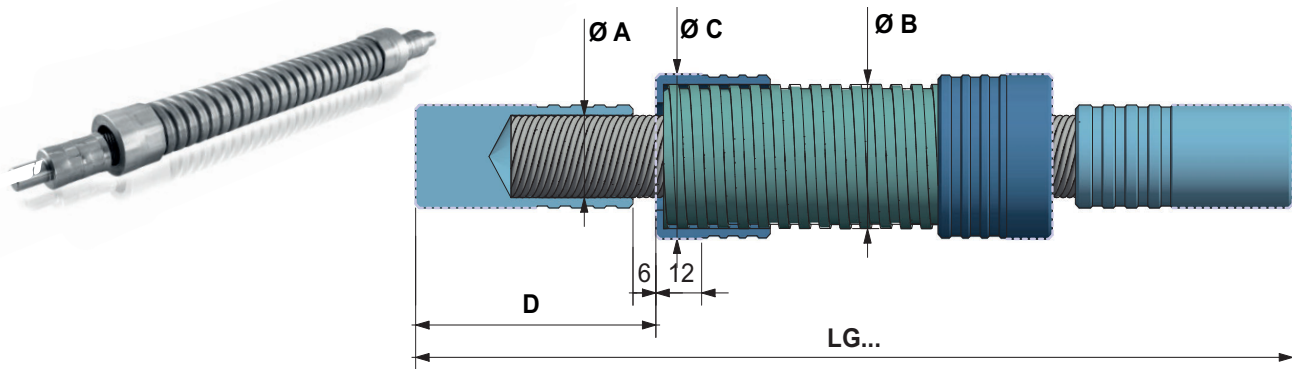
ESEMPIO DI ORDINAZIONE - PART CONFIGURATION

TR-A Ø8 500 DX CL-CM

VERSIONE - VERSION

TR-A
TR-B
TR-C

DIAMETRO - SIZE

Ø6 - Ø8 - Ø10 - Ø12 - Ø15 - Ø20

LUNGHEZZA TOTALE (a richiesta) - TOTAL LENGTH (on request)

da indicare in «mm» - to be indicated in «mm»

ROTAZIONE - ROTATION

DX - SX

ATTACCHI - TERMINALS

CL - CF - CM - CMB - Q



GRAFICI E TABELLE DI RENDIMENTO EFFICIENCY DIAGRAMS AND TABLES

CARATTERIZZAZIONE MECCANICA DELLE TRASMISSIONI FLESSIBILI	MECHANICAL CHARACTERIZATION OF FLEXIBLE SHAFTS
<p>Le trasmissioni flessibili di potenza sono elementi soggetti a momento torcente che subiscono una deformazione rotazionale elastica. Si consideri ora una singola trasmissione. Alle sue estremità agiscono due coppie uguali e contrarie che inducono una rotazione delle singole sezioni tanto maggiore quanto maggiore è la distanza tra le sezioni. Pertanto la relazione tra la coppia applicata T [Nm] e la rotazione delle estremità φ [°] sarà funzione di tre parametri:</p> <ul style="list-style-type: none"> • Rigidezza torsionale k [$10^3\text{Nm}/^\circ$] dipendente dal diametro della sezione e sua tecnica costruttiva • Lunghezza della trasmissione L [mm] • Senso di rotazione r (parametro adimensionale che caratterizza l'asimmetria di comportamento) attraverso le seguenti relazioni $\varphi = \frac{T}{rk} \cdot L \quad T = \frac{rk}{L} \cdot \varphi$ <p>Il parametro r assume valore pari ad 1 nel caso in cui la sollecitazione avvenga nel verso di avvolgimento delle spire diversamente $r < 1$ come indicato in tabella:</p>	<p>Flexible shafts are mechanical elements which are subject to torque and undergo a rotational elastic deformation. Considering a single flexible shaft, the equal and opposite torques which are applied at each extremity cause a relative rotation of the various sections which is proportional to the distance between the sections. The relation between Applied Torque T [Nm] and Twist Angle of the extremities φ [°] is a function of three parameters as follows:</p> <ul style="list-style-type: none"> • Torsional Rigidity k [$10^3\text{Nm}/^\circ$] which depends on the section diameter and its construction characteristics • Length of the shaft L [mm] • Rotation Direction r (dimensionless parameter which characterizes the asymmetric behavior of the shaft) $\varphi = \frac{T}{rk} \cdot L \quad T = \frac{rk}{L} \cdot \varphi$ <p>Parameter r is equal to 1 when the shaft is loaded according to the winding direction of the spiral; when loaded in the opposite direction, $r < 1$ as indicated in the following table:</p>

PARAMETRI TRASMISSIONE FLESSIBILE - FLEXIBEL SHAFT PARAMETERS				
Diametro - Diameter \varnothing	k [$10^3\text{Nm}/^\circ$]	r	Tmax [Nm]	φ [°] (L=1000 mm, Tmax)
4	17	0.55	1.1	64.71
5	26	0.55	1.8	69.23
6	38	0.55	3.0	78.95
8	67	0.55	4.5	67.16
10	101	0.55	7.5	74.26
12	180	0.65	9.0	50.00
15	405	0.80	12.5	30.86
20	1050	0.85	18.5	17.62



DIAGRAMMA ANGOLO DI TORSIONE – MOMENTO COPPIA PER TRASMISSIONI CON LUNGHEZZA L=1000 mm
DIAGRAM SHOWING TWIST ANGLE VS TORQUE FOR SHAFTS WITH A TOTAL LENGTH L=1000 mm

PER DIAMETRI DA Ø4 A Ø10 - FOR DIAMETERS FROM Ø4 TO Ø10



PER DIAMETRI DA Ø12 A Ø20 - FOR DIAMETERS FROM Ø12 TO Ø20

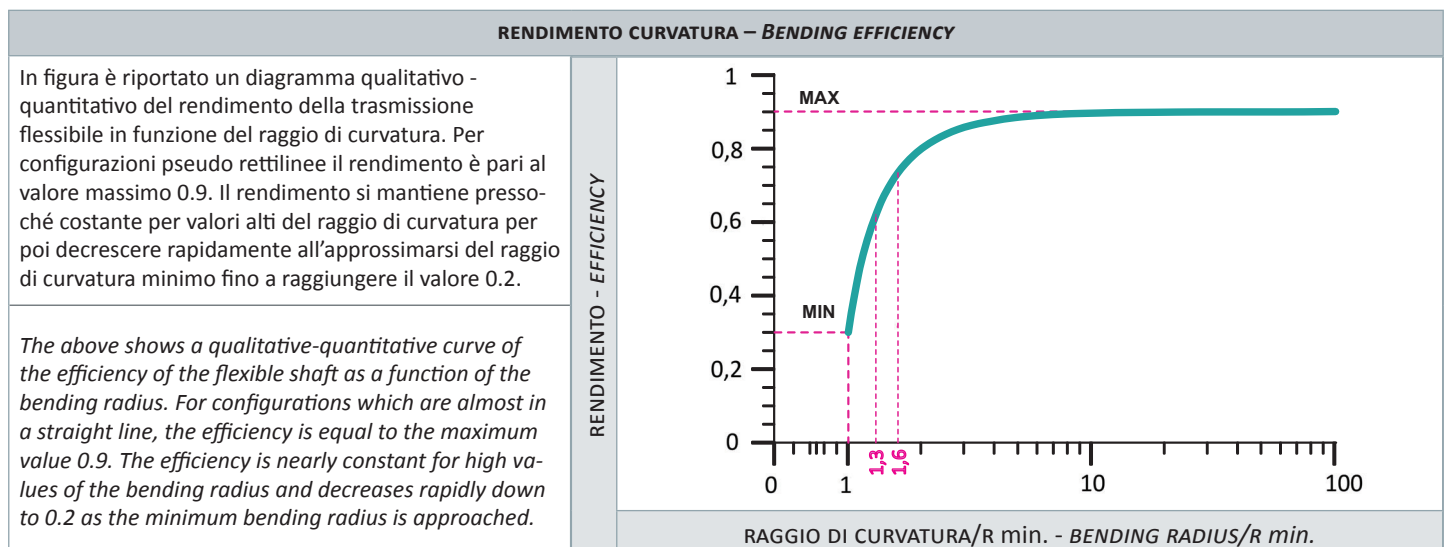
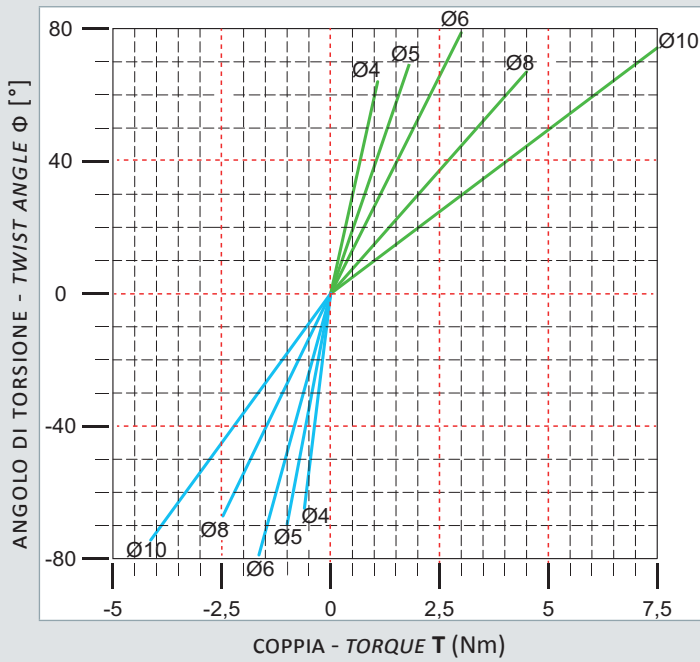

TABELLA DI RENDIMENTO GENERALE – GENERAL EFFICIENCY TABLE



– Per l'identificazione dell'albero flessibile più adatto alle proprie esigenze, verificare i valori riportati in tabella per ogni modello. Qualora i carichi e i rendimenti reali siano molto vicini ai valori tabellari contattare l'ufficio tecnico.

– Tutte le tabelle dimensionali riportano misure lineari espresse in «mm», se non diversamente specificato. Tutte le forze, i rendimenti e i carichi sono espressi in «N o Nm» (10N≅10Nm≅1Kgm) se non diversamente specificato.

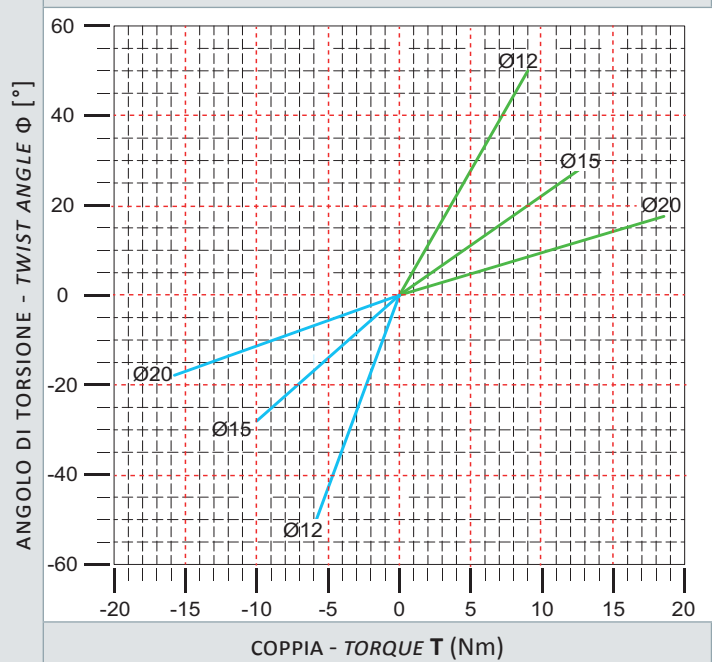
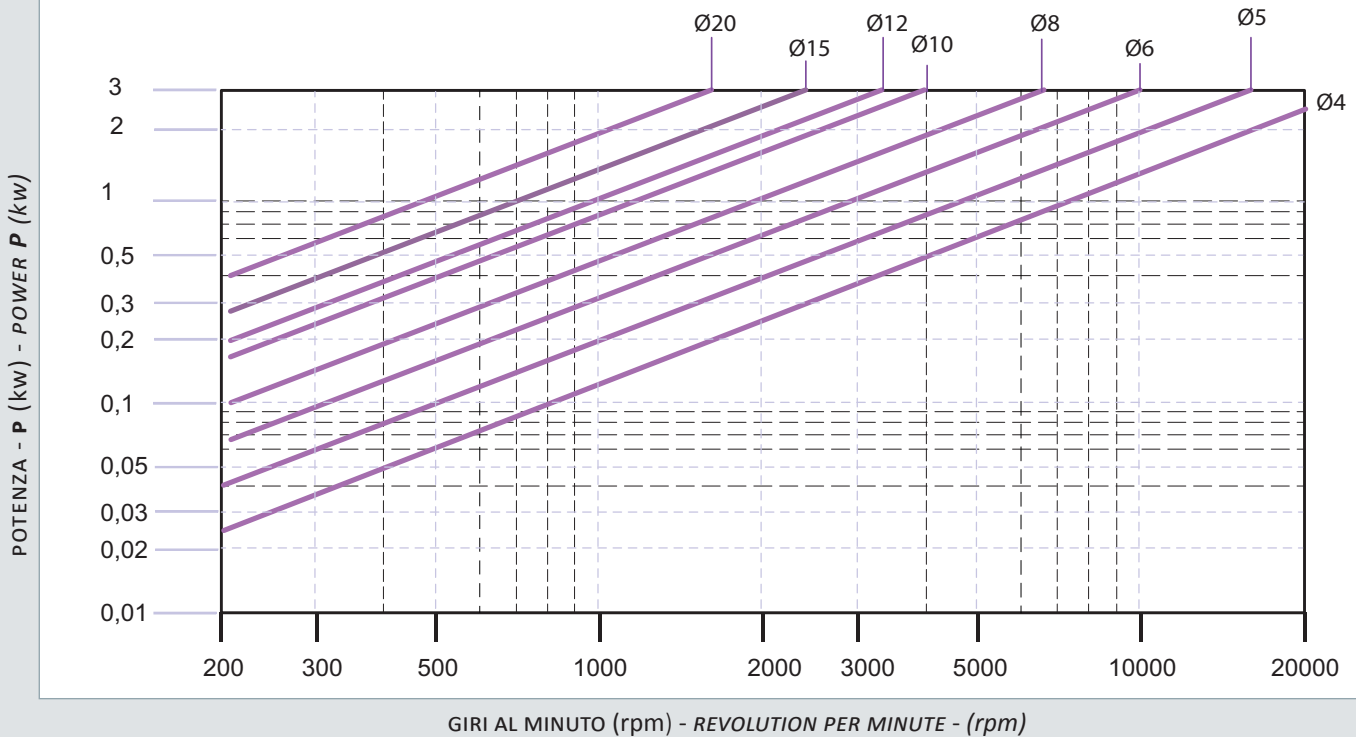
– Per la scelta dell'albero flessibile, consigliamo di consultare le figure, le tabelle e i dati tecnici riportati nelle "Informazioni generali" di questo catalogo (pag. 16 - 18).

– To identify the flexible shaft most suitable for your requirements, refer to the values in the table. If the real loads and efficiency are very close to the table values, contact the technical department.

– All tables show linear measurements expressed in mm, unless otherwise specified. All forces, efficiency and the loads are expressed in «N or Nm» (10 N≅1 kg or 10 Nm ≅1Kgm) unless otherwise specified.

– To choose the most suitable flexible shaft, we advise to consult the figures, tables, and the technical data shown in the "General Information" of this catalog (p.16 - 18).