

P\_P - P\_F

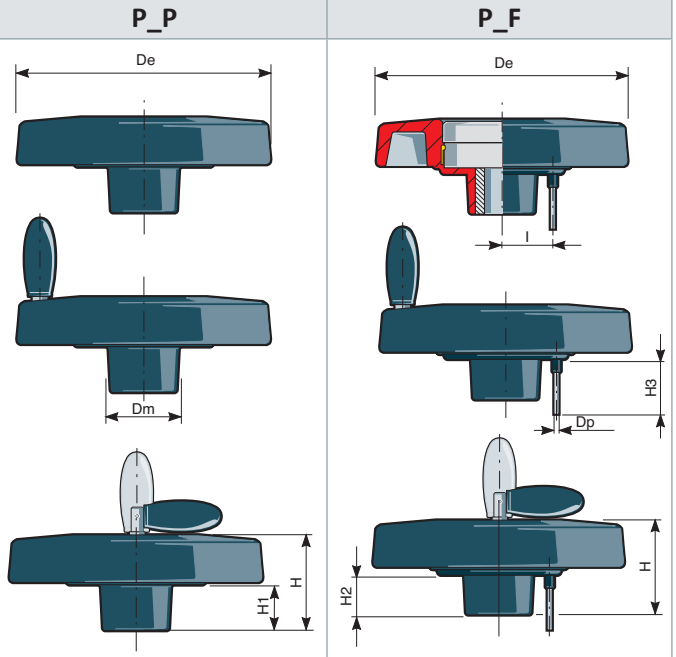

MODÈLE - MODELO	DIMENSIONS - DIMENSIONES							
	De	H	H1	Dm	H2	dp	I	H3
P100P - P100PF	100	55	20	32	15	4	25	24
P125P - P125PF	125	60	25	38	19,2	4	33/34	35
P150P - P150PF	150	64,5	30	38	21,5	4	33/34	35
P175P - P175PF	175	66,5	32	48	26,5	4	33/34	35
P200P - P200PF	200	68,5	34	48	28,5	4	33/34	35

Ce sont des volants de manœuvre employés avec les indicateurs EN90 - EN90F.  
 En technopolymère renforcé, de couleur noire, résistants aux dissolvants, huiles, graisses, etc. Ils peuvent être fournis avec ou sans poignée.  
 Son volantitos de maniobra empleados con indicadores EN90 - EN90F.  
 Volantitos de tecnopolímero reforzado, de color negro, resistentes a solventes, aceites, grasas, etc. Se pueden suministrar con o sin manija.

MG



MODÈLE - MODELO	A	B	C	D	E
MG50P	19	50	11	M5	10
MG70P	28	67	11	M5	12
MG80P	32	78	11	M5	12

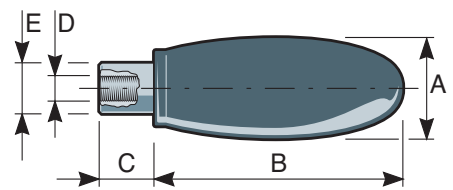

Poignée tournante - Manija giratoria

MGR



MODÈLE - MODELO	A	B	B <sub>2</sub>	C	D	E
MGR70P	28	67	77	15	M5	12
MGR80P	32	78	88	15	M5	12

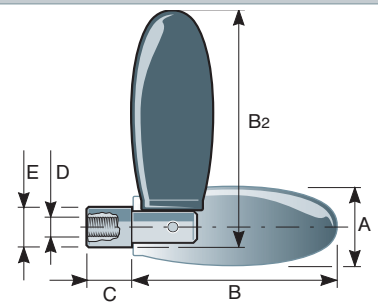

Poignée tournante abattante - Manija giratoria volcable

EXEMPLE DE COMMANDE - EJEMPLO DE PEDIDO



MODÈLE - MODELO

P125P/PF - P150P/PF - P175P/PF - P200P/PF

DIAMÈTRE D'ALÉSAGE DU MOYEU - DIÁMETRO AGUJERO DEL CUBO

F8 - F10 - F12

USINAGE SUR LE ALÉSAGE - MECANIZADO EN EL AGUJERO *opzionale - optional*

à préférence (trous percés et transversaux, rainure de clavette) - a preferència (agujeros perforados y transversales, ranuras para chaveta)

POIGNÉE - MANIJA *opzionale - optional*

MG50P - MG70P - MG80P (tournante - giratoria)

MGR70P - MGR80P (tournante abattante - giratoria volcable)