



INDICATEUR DE POSITION À ARBRE CREUX

INDICADORES DE POSICION A ARBOL PASANTE

- Compteur à 4 chiffres (**chiffre rouge pour indiquer les dixièmes; sur demande 2 chiffres rouges pour les centièmes ou 4 chiffres noirs pour les mm**). Lecture jusqu'à 9999. Hauteur des chiffres 5 mm.
- Boîtier en polycarbonate ininflammable. Protection IP64. Température max. 80°.
- Lecture avec **vue inclinée de 18° ou frontal**.
- Trou standard: **Ø14H7**, autres plus petits avec douille de réduction (voir page 31).

Sur demande:

- Mesures en pouces, rapports spéciaux.
- Goujon d'arrêt "P6" Ø6 mm ou "c" Ø9/10,5 mm.
- Modèle "IN" avec parties métalliques en acier inoxydable.
- Couleurs: orange RAL 2004, noir RAL 9005, gris RAL 7004.
- Instruments combinées: renvoi d'angle avec bride RINV-OP64 (voir page 26).
- Accessoires disponibles (voir page 30): bride de blocage, bride entretoise, poignée, manivelle, volant.

- *Contador a 4 cifras (standard cifra roja para indicar los décimos; a pedido 2 cifras roja para los centésimos o 4 cifras negras para los mm). Lectura hasta 9999. Altura cifras 5mm.*
- *Caja policarbonato con auto-extinción. Protección IP64. Temperatura máx. 80°.*
- *Lectura con vista inclinada 18° o frontal.*
- *Orificio estándar Ø14H7, otros menores con buje de reducción (ver página 26).*
- *Perno de tope: distancia entre ejes estándar 18mm.*

A pedido:

- *Medida decimal o en pulgadas*
- *Perno de tope "P6" Ø6 mm o "c" Ø9/10,5 mm.*
- *Perno de tope: distancia entre eje 22mm.*
- *Versión "IN" de acero inoxidable.*
- *Colores: anaranjado RAL 2004, negro RAL 9005, gris RAL 7004.*
- *Instrumentos combinables: reenvío angular embrizado RINV-OP64 (see p. 26).*
- *Accesorios disponibles (ver página 30): brida bloqueo, brida distanciadora, empuñadura, manivela, volantito.*

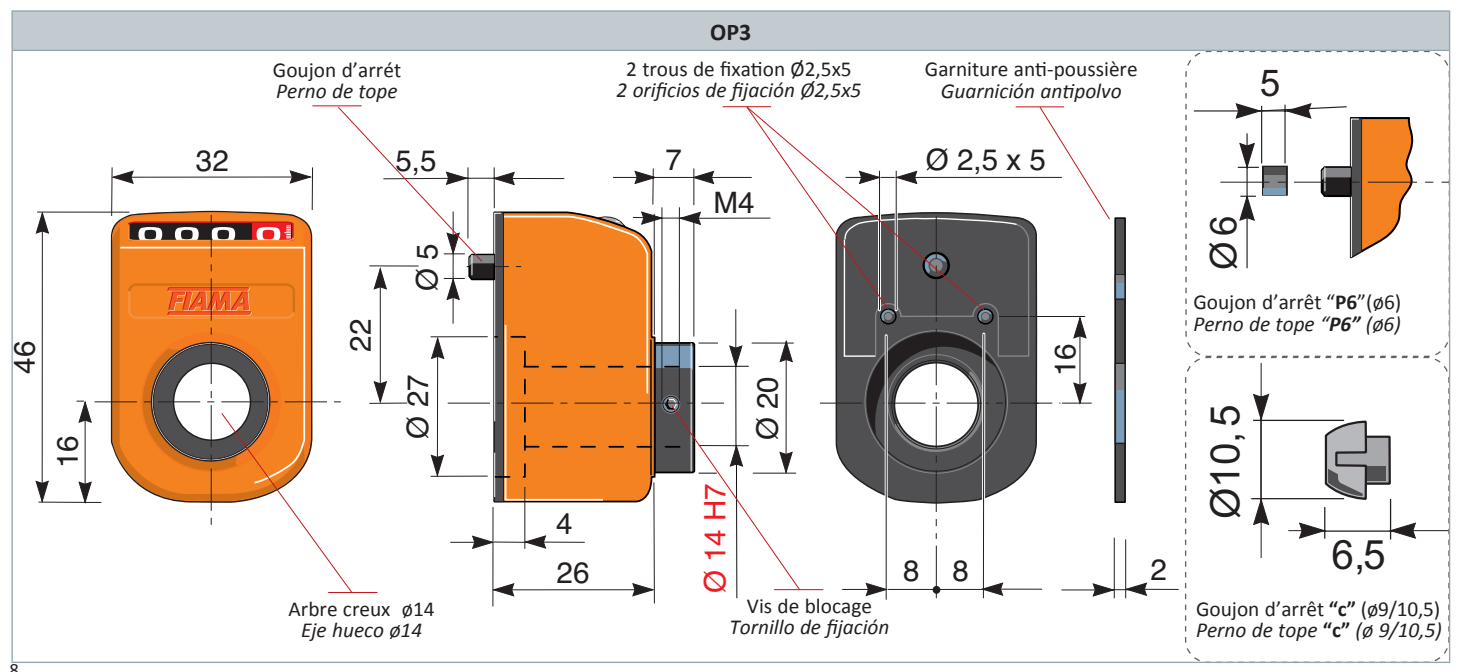

POSITION DE MONTAGE - POSICION DE MONTAJE				AFFICHAGE - VISUALIZACION	ROTATION - ROTACION
				dixièmes décimos (standard) centièmes centésimos (2RR) millimètres milímetros (4RN)	 SX gauche izquierda DX droit derecho
VUE - VISTA «A» pour arbre horizontal para eje horizontal	VUE - VISTA «B» pour arbre vertical para eje vertical	VUE - VISTA «C» pour arbre horizontal para eje horizontal	VUE - VISTA «D» pour arbre horizontal para eje horizontal		

LECTURE APRÈS 1 TOUR - LECTURA DESPUÉS DE 1 VUELTA Tab. 2

STANDARD ÉTANDARD	EN OPTION OPCIONAL	EN OPTION OPCIONAL	EN OPTION OPCIONAL	VITESSE MAX (RPM) VELOCIDAD MAX (RPM)	VITESSE MAX (RPM) VELOCIDAD MAX (RPM)
1 CHIFFRE ROUGE (0,1) 1 DÍGITO ROJO (0,1)	2 CHIFFRES ROUGES (0,01) 2 DÍGITOS ROJOS (0,01)	3 CHIFFRES NOIRS (MM) 3 DÍGITOS NEGRAS (MM)	POUCES PULGADAS	LECTURE DÉCIMALE LECTURA DECIMAL	LECTURE POUCCES LECTURA PULGADAS
0005	0005	0005		600	
0050	0050	0050		200	
0007(5)	0007(5)	0007(5)		600	
0010	0010	0010	0039(37)	100	200
0012(5)	0012(5)	0012(5)		800	
0015	0015	0015		600	
0017(5)	0017(5)	0017(5)		600	
0020	0020	0020	0078(74)	500	
0025	0025	0025		500	
0030	0030	0030	0011(81)	300	600
0040	0040	0040	0015(74)	300	500
0050	0050	0050	0019(68)	200	500
0060	0060	0060		200	
0075	0075	0060		200	
0080	0080	0080		100	
0100	0100	0100	0039(37)	100	200
0120	0120	0120		80	



ACCESSOIRES - ACCESORIOS (☛ pg. 30)

à commander séparément - a pedir por separado option exclusive - opción exclusiva en option - opcional