

Tachimetro, contaproduzione, contatore a microprocessore con uscita analogica

Descrizione

Il G1X_T è uno strumento programmabile a microprocessore con visualizzazione a 6 cifre (scala -99999, 999999), che integra le funzioni di: contagiri, contaproduzione, contometri, contapezzi, frequenzimetro, e contatore e dispone di uscita analogica 0÷10V e 4÷20mA.

Lo strumento elabora segnali forniti da sensori ottici, sensori induttivi, contatti meccanici, ecc.

La configurazione del visualizzatore avviene tramite quattro tasti disposti sul frontale che consentono, previo accesso tramite password, la programmazione di tutti i dati; un display ausiliario a due caratteri permette una programmazione guidata.

Possibilità di gestire due conteggi separati ed indipendenti, con due ingressi distinti ognuno con il proprio fattore di correzione. Per ciascuno dei due contatori è possibile attivare la modalità di conteggio Totale/Parziale azzerabile da tastiera o da morsettiera.

La funzione contatore può essere: abilitata in permanenza, abilitata da morsettiera e con salvataggio del tempo trascorso allo spegnimento.

Lo strumento è predisposto con porta seriale RS232 o RS485 per l'interfacciamento con computer o PLC.

Il mantenimento dei dati a macchina spenta è garantito da una memoria non volatile EEPROM.

Lo strumento è realizzato in un contenitore da pannello 48x96 a norme DIN 43700.

Vista anteriore

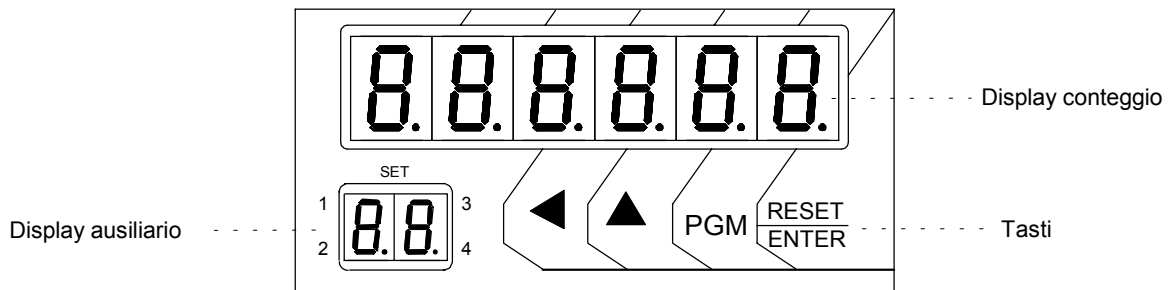

Vista posteriore

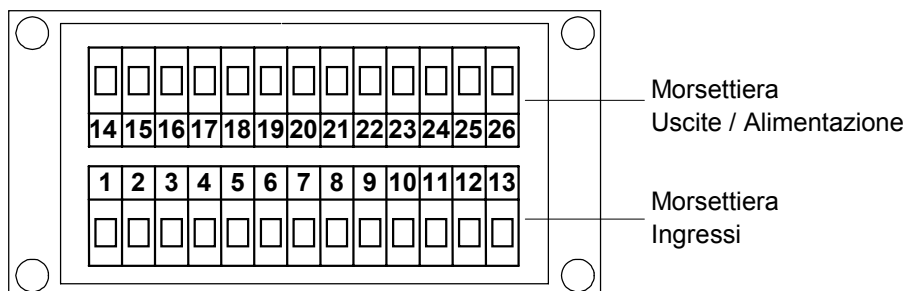



Descrizione degli ingressi

Il G1X presenta 5 ingressi optoisolati (vedi schema dei collegamenti) che sono:



IN1	ingresso in frequenza e di conteggio per il contatore1
IN2	ingresso di conteggio per il contatore2 (contapezzi)
RESET1	ingresso di reset1 o di blocco per il contatore1
RESET2	ingresso di reset2 o di blocco per il contatore2
START/STOP	ingresso di start/stop per il contaore

Programmazione

I tasti utilizzati sono i seguenti:



	in modalità di lavoro: per passare da una visualizzazione all'altra, in modalità di programmazione: per incrementare la cifra in corso di modifica e per selezionare la costante da modificare
	in modalità di lavoro: per passare da una visualizzazione all'altra durante, in programmazione per passare da una cifra a quella successiva
RESET/ENTER	in programmazione per confermare i valori inseriti
PGM	per entrare e uscire dalla programmazione

Premere **PGM** per entrare nella fase di programmazione, apparirà per qualche istante la scritta *"Mode"* seguita da *"000"* con la prima cifra a destra lampeggiante: questa è la richiesta di password, introdurre il numero **273** nel modo seguente:

premere  per incrementare il valore della cifra lampeggiante
premere  per selezionare la cifra lampeggiante

dopo avere impostato il valore 273 confermare con **RESET/ENTER** ed apparirà il valore della costante selezionata. N.B.: in caso di errata introduzione della password lo strumento esce dalla fase di programmazione.

In fase di programmazione se non si premono tasti per più di 10 secondi lo strumento torna in modalità di lavoro.

premere **RESET/ENTER** e modificare il valore della costante con i tasti  

premere **RESET/ENTER** per confermare il valore inserito

premere  per passare ad altre costanti, oppure

premere **PGM** per uscire dalla modalità di programmazione.

Le costanti da impostare, che una volta entrati in programmazione si possono scorrere con il tasto , sono suddivise in due livelli di programmazione:

1° LIVELLO:

MODE	modalità di lettura (RPM, contometri, contaproduzione, frequenzimetro)
NUM.DEC	numero di cifre decimali nella visualizzazione
TIME.OUT	tempo per l'azzeramento della lettura
MOD.AZZ	modalità di azzeramento del conteggio totale e parziale
FILTRO	filtro di ingresso antirimbalo per contatti meccanici
MOD.SET	modalità di attivazione dei relè (solo per la versione con relé)
LOW	valore minimo dell'uscita analogica
HIGH	valore massimo dell'uscita analogica
L.INF	limite inferiore di velocità
L.SUP	limite superiore di velocità

MOD.PAS protezione dei set con password
BAUDE velocità di comunicazione per uscita seriale (non usata).
END termine del primo livello di programmazione

2° LIVELLO:

COUNT1 impostazioni per il conteggio1 (disabilitato, abilitato, conteggio parziale, totale, ecc..)
COUNT2 impostazioni per il conteggio2 (disabilitato, abilitato, conteggio parziale, totale, ecc..)
COUNT.H impostazioni per il contaore (disabilitato, abilitato, abilitato da tastiera, ecc..)

Modalità di lettura *Mode*

Consente di impostare la modalità di visualizzazione per la frequenza applicata all'ingresso **IN1**.
Premere il tasto **RESET/ENTER** e l'impostazione corrente inizia a lampeggiare; con il tasto ▲ selezionare la modalità di lettura desiderata tra:

RPM lettura in giri al minuto, l'unico parametro da impostare è:
N.RIF. = numero di riferimenti calettati sull'albero che ruota (da 0 a 999999).
Impostato il corretto valore confermare con **RESET/ENTER**.

In fase di lavoro, quando sono visualizzati i RPM, sul display ausiliario appare "**rP**".

CONTAMETRI lettura della velocità periferica di ruote, rulli, nastri trasportatori; impostare:
N.RIF. = numero di riferimenti calettati sull'albero che ruota (da 1 a 999999)
DIAM. = diametro del rullo espresso in millimetri con decimi e centesimi dopo il punto decimale (da 0,01 a 9999,99 mm).
VIS. = modalità di visualizzazione della velocità,
L'unità di misura per la lunghezza è selezionabile tra: **Km, mt, cm, mm**.
L'unità di misura per il tempo è selezionabile tra: ore(**h**), minuti(**min**), secondi(**sec**).
Con i tasti ▲ e ◀ impostare il valore desiderato e confermare con **RESET/ENTER**
N.B.: tutte le combinazioni sono ammesse: Km/h, mt/h, mm/h, km/min, ecc...

In fase di lavoro, quando la visualizzazione è in contametri, sul display ausiliario appare "**CM**".

CONTAPRODUZIONE lettura del numero di pezzi per unità di tempo, impostare:
PIECES = numero di pezzi (da 1 a 999999)
PULSE = numero di impulsi in ingresso (da 1 a 999999)
VIS. = modalità di visualizzazione della velocità selezionabile con ▲ tra numero di pezzi all'ora (**PCS.h**), al minuto (**PCS.min**), al secondo (**PCS.sec**).

In fase di lavoro, quando la visualizzazione è in contaproduzione, sul display ausiliario appare "**CP**".

FREQUENZIMETRO lettura della frequenza in ingresso
NUM. = numeratore (moltiplicatore da 1 a 999999)
DENO. = denominatore (divisore da 1 a 999999)
La lettura sul display è pari alla frequenza in ingresso (espressa in Hertz) moltiplicata per la costante **NUM.** e divisa per la costante **DENO.**

In fase di lavoro, quando la visualizzazione è in frequenzimetro, sul display ausiliario appare "**Fr**".

Numero di cifre decimali *N.DEC.*

Impostare la posizione del punto decimale, 0: nessun decimale, 1: un decimale, ecc fino a 4 decimali.
Durante l'impostazione del punto decimale, sul display ausiliario appare "**n.d.**"

Tempo per l'azzeramento della lettura *Time.Out*

Il time-out rappresenta il tempo in secondi superato il quale lo strumento si azzerà se non arrivano più impulsi sull'ingresso.

N.B.: Deve essere sempre impostato ad un valore superiore al minimo intervallo di tempo che trascorre tra due impulsi successivi diversamente lo strumento visualizzerà sempre zero.
 Il valore 0 non è ammesso: impostare un valore compreso tra 1 e 999 secondi.
 Durante l'impostazione del Time Out sul display ausiliario appare "ti."

Modalità di azzeramento *Mod.Azz.*

L'impostazione della modalità di azzeramento consente di selezionare il comportamento dello strumento in seguito alla pressione del tasto **RESET/ENTER** od all'attivazione degli ingressi **RESET1** e **RESET2** in morsettiera. Premere **RESET/ENTER** per abilitarne l'impostazione, apparirà per qualche istante la scritta "RESET1" seguita dall'impostazione corrente, premere **RESET/ENTER** per abilitarne la modifica e la scritta corrente lampeggerà; con il tasto ▲ scegliere la funzione desiderata in base alla tabella seguente:

Impostazione	Funzione associata all'ingresso RESET1
dISAb	Disabilitato
tot.1	Azzeramento del Totale conteggio 1
Par.1	Azzeramento del Parziale conteggio 1
tot.2	Azzeramento del Totale conteggio 2
Par.2	Azzeramento del Parziale conteggio 2
to.par.1	Azzeramento del Totale e del Parziale conteggio 1
to.par.2	Azzeramento del Totale e del Parziale conteggio 2

Premere **RESET/ENTER** per confermare la selezione.

Ora si passerà all'impostazione della funzione per l'ingresso **RESET2**; apparirà per qualche istante la scritta "RESET2" seguita dall'impostazione corrente, premere **RESET/ENTER** per abilitarne la modifica e la scritta corrente lampeggerà; con il tasto ▲ scegliere la funzione desiderata in base alla tabella seguente:

Impostazione	Funzione associata all'ingresso RESET2
dISAb	Disabilitato
tot.1	Azzeramento del Totale conteggio 1
to.par.1	Azzeramento del Totale e del Parziale conteggio 1
to.par.2	Azzeramento del Totale e del Parziale conteggio 2
hold1	Blocco del conteggio 1
hold2	Blocco del conteggio 2

Premere **RESET/ENTER** per confermare la selezione.

Ora si passerà all'impostazione della funzione per il tasto **RESET/ENTER** apparirà per qualche istante la scritta "tasto.r" seguita dall'impostazione corrente, premere **RESET/ENTER** per abilitarne la modifica e la scritta corrente lampeggerà; con il tasto ▲ scegliere la funzione desiderata in base alla tabella seguente:

Impostazione	Funzione associata al tasto RESET/ENTER
dISAb	Disabilitato
Abil	Abilitato, azzeramento del conteggio corrente
ritar	Ritardato di circa 3 secondi, azzeramento del conteggio corrente

Premere **RESET/ENTER** per confermare la selezione.

Filtro di ingresso antirimbando *Filtro*

Con questa costante è possibile inserire un filtro antirimbando sull'ingresso **IN1** per il conteggio da contatto meccanico. Premere **RESET/ENTER** per abilitare la modifica e selezionare con ▲ tra “**FAST**” filtro non inserito e “**SLOW**” filtro inserito. Confermare con **RESET/ENTER**.

Modalità di attivazione dei relé *Mod.Set*

Non usato nella versione senza relé, lasciare a 0.

Valore minimo dell'uscita analogica *Low*

Il valore minimo dell'uscita analogica è il valore in tensione o in corrente che si vuole fare corrispondere al limite inferiore della velocità. E' espresso in percentuale del valore massimo (10V per l'uscita in tensione e 20mA per l'uscita in corrente) ed è impostabile da 0 a 100

Valore massimo dell'uscita analogica *High*

Il valore massimo dell'uscita analogica è il valore in tensione o in corrente che si vuole fare corrispondere al limite superiore della velocità. E' espresso in percentuale del valore massimo (10V per l'uscita in tensione e 20mA per l'uscita in corrente) ed è impostabile da 0 a 100.

Limite inferiore di velocità *L.Inf*

Rappresenta il valore di velocità a cui deve corrispondere il valore minimo dell'uscita analogica. Può assumere tutti i valori compresi tra 0 e 999999 ma non è possibile impostare un valore limite inferiore maggiore del valore limite superiore.

Limite superiore di velocità *L.Sup*

Rappresenta il valore di velocità a cui deve corrispondere il valore massimo dell'uscita analogica. Può assumere tutti i valori compresi tra 0 e 999999 ma non è possibile impostare un valore limite superiore minore del limite inferiore. In caso di impostazione errata dei parametri per l'uscita analogica (lim.sup > lim.inf), uscendo dalla modalità di programmazione appare sul display la scritta “**ERROR.1**” per segnalare l'errore commesso ed i valori impostati non vengono considerati.

Protezione dei Set con password *Mod.Pas*

Non usato nella versione senza relé.

Velocità di comunicazione per uscita seriale *Baude*

Non abilitata l'uscita seriale in questa versione. Lasciare a **15Ab**.

Termine del primo livello di programmazione *End*

2° LIVELLO DI PROGRAMMAZIONE

La programmazione dei parametri che seguono non è necessaria se le funzioni di conteggio pezzi totale/parziale e di contaore non sono utilizzate.

Per entrare nel secondo livello di programmazione, selezionare con ▲ la voce “**End**” e tenere premuto il tasto **RESET/ENTER** fino a che appare la costante “**Count.1**”.

Con il tasto ▲ selezionare la funzione desiderata tra:

COUNT1 impostazioni per il conteggio1 (da ingresso IN1)
COUNT2 impostazioni per il conteggio2 (da ingresso in2)
COUNT.H impostazioni per il contaore

e premere **RESET/ENTER**.

In fase di lavoro, per passare da una visualizzazione all'altra, occorre premere i tasti ▲ e ◀.

Impostazioni per il Conteggio1 Count.1

Il conteggio 1 fa riferimento agli impulsi sull'ingresso IN1.

Premere **RESET/ENTER** per abilitare l'impostazione, apparirà per qualche istante la scritta "*Mod.C1*" (modalità di conteggio1) seguita dalla funzione corrente, premere **RESET/ENTER** e con il tasto ▲ selezionare l'impostazione desiderata tra quelle disponibili nella tabella seguente e confermare con **RESET/ENTER**.

Impostazione	Funzione associata
disab	Conteggio degli impulsi disabilitato
totale	Conteggio degli impulsi e loro visualizzazione nell'unità di misura scelta nella costante <i>Mode</i> Es: se nella costante <i>Mode</i> è stata scelta la visualizzazione in RPM, verranno visualizzati i giri compiuti; se si è scelta la visualizzazione contimetri in mt/min, saranno visualizzati i metri, ecc..
tot.par	Conteggio degli impulsi in modalità Totale e Parziale, e visualizzazione nell'unità di misura scelta nella costante <i>Mode</i> .

In fase di lavoro, quando è visualizzato il totale del conteggio1, sul display ausiliario appare "**T1**"; quando è visualizzato il parziale del conteggio1, sul display ausiliario appare "**P1**".

Impostazione del valore del Set3

Non usato nella versione senza relé.

Modalità di attivazione del Set3

Non usato nella versione senza relé, lasciare a 0

Impostazioni per il Conteggio2 Count.2

Il conteggio2 fa riferimento agli impulsi sull'ingresso IN2.

Premere **RESET/ENTER** per abilitare l'impostazione, apparirà per qualche istante la scritta "*Mod.C2*" (modalità di conteggio2) seguita dalla funzione corrente, premere **RESET/ENTER** e con il tasto ▲ selezionare l'impostazione desiderata tra quelle disponibili nella tabella seguente e confermare con **RESET/ENTER**.

Impostazione	Funzione associata
disab	Conteggio degli impulsi disabilitato
totale	Conteggio degli impulsi abilitato
tot.par	Conteggio degli impulsi in modalità Totale e Parziale

Abilitando il conteggio totale o parziale è richiesto:

"*Pieces*" numero di pezzi, impostare il numero necessario e confermare con **RESET/ENTER**.

"*Pulse*" numero di impulsi corrispondenti al numero di pezzi impostato in "*Pieces*", impostare il numero necessario e confermare con **RESET/ENTER**.

Esempio: ogni 100 impulsi si debba incrementare di 15 il conteggio: impostare *Pieces* = 15 e *Pulse* = 100

In fase di lavoro, quando è visualizzato il totale del conteggio2, sul display ausiliario appare "**T2**"; quando è visualizzato il parziale del conteggio2, sul display ausiliario appare "**P2**." Per passare da una visualizzazione all'altra premere i tasti ▲ e ◀.

Impostazione del valore del Set4

Non usato nella versione senza relé.

Modalità di attivazione del Set4

Non usato nella versione senza relé, lasciare a 0.

Filtro di ingresso antirimbalo *Filtro*

Con questa costante è possibile inserire un filtro antirimbalo sull'ingresso **IN2** per il conteggio da contatto meccanico. Premere **RESET/ENTER** per abilitare la modifica e selezionare con ▲ tra "FAST" filtro non inserito e "SLOW" filtro inserito. Confermare con **RESET/ENTER**.

Impostazioni per il contaore *Count.H*

Premere **RESET/ENTER** per abilitare l'impostazione, apparirà per qualche istante la scritta "Mod.C H" (modalità contaore) seguita dalla funzione corrente, premere **RESET/ENTER** e con il tasto ▲ selezionare l'impostazione desiderata tra quelle disponibili nella tabella seguente e confermare con **RESET/ENTER**.

Impostazione	Funzione associata
disab	Contaore disabilitato
Abil	Contaore sempre abilitato
Str.Stp	Contaore abilitato o disabilitato da contatto in morsettiera: contatto Start/Stop chiuso = conteggio abilitato
Store	Contaore sempre abilitato e salvataggio del tempo trascorso allo spegnimento dello strumento

In fase di lavoro, quando sono visualizzate le ore, sul display ausiliario appare "tM".

Per azzerare il tempo memorizzato impostare "disab" quindi spegnere e riaccendere lo strumento. Ripristinare la modalità di contaore utilizzata.

Funzionamento dell'uscita analogica

Per valori di velocità minori del limite inferiore, l'uscita analogica resta fissa al valore Low; per valori di velocità maggiori del limite superiore l'uscita analogica resta fissa a High.

In caso di impostazione errata dei parametri per l'uscita analogica (limite inferiore > limite superiore), uscendo dalla modalità di programmazione appare sul display la scritta "ERROR.1" per segnalare l'errore commesso ed i valori impostati non vengono considerati.

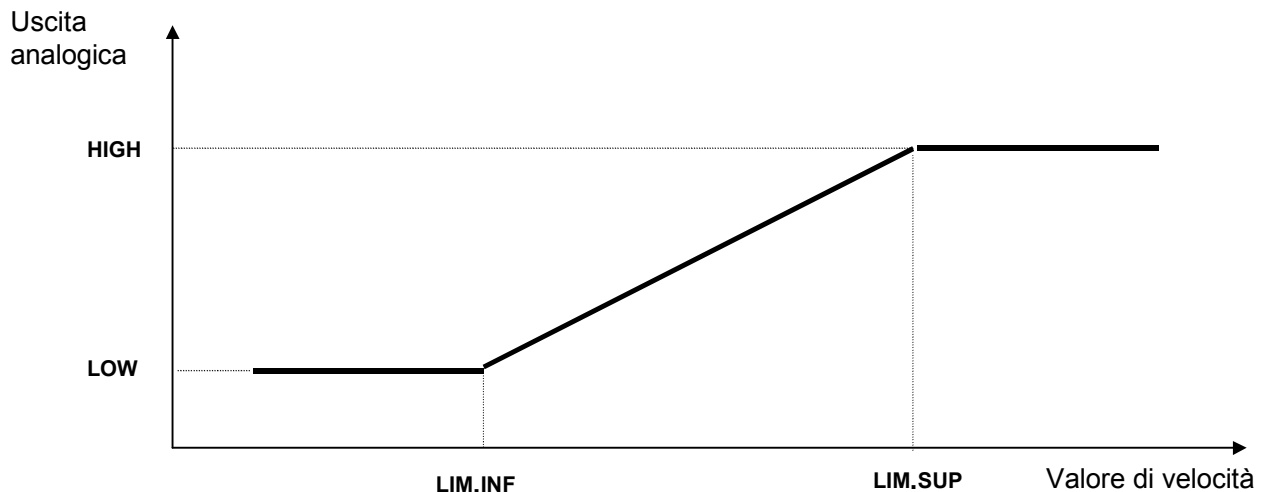

Esempio:

Il valore di velocità ha una di variazione da 0 a 3000, l'uscita analogica in tensione deve assumere il valore di 0 Volt per la velocità di 0 e di 10 Volt per la velocità di 3000: impostare: **LOW = 0**, **HIGH = 100**, **LIM.INF = 0**, **LIM.SUP = 3000**.

Schema dei collegamenti in morsettieria

MORSETTIERA INGRESSI

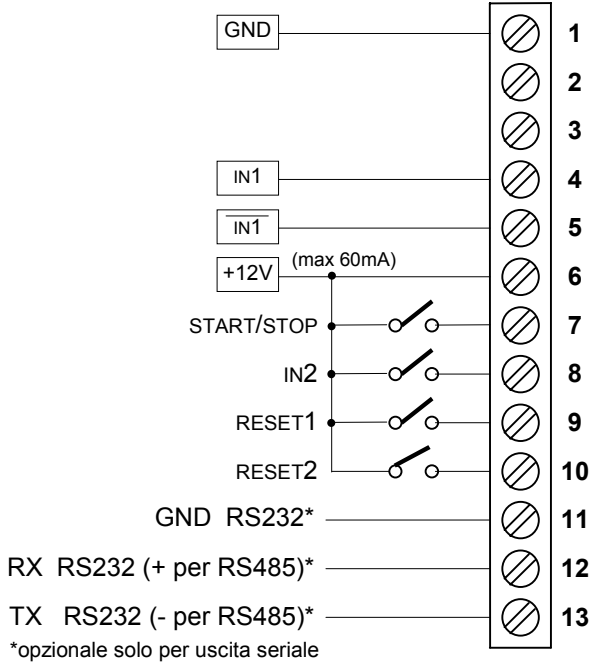

MORSETTIERA USCITE/ALIMENTAZIONE

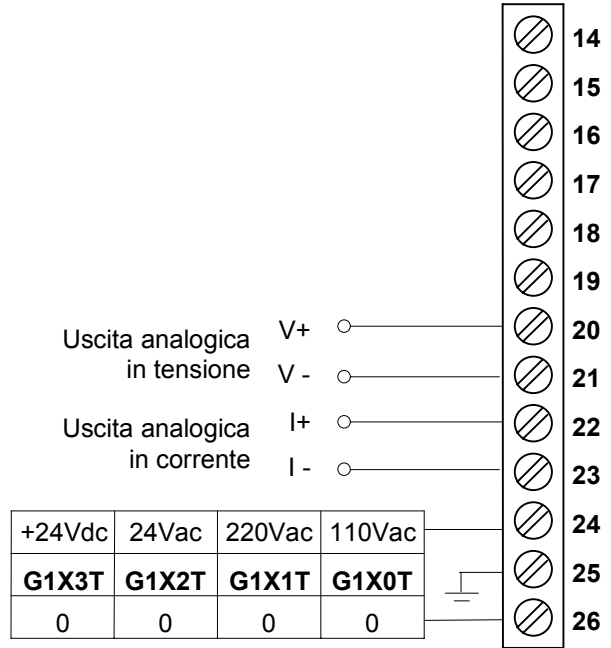

Schema di connessione dei trasduttori

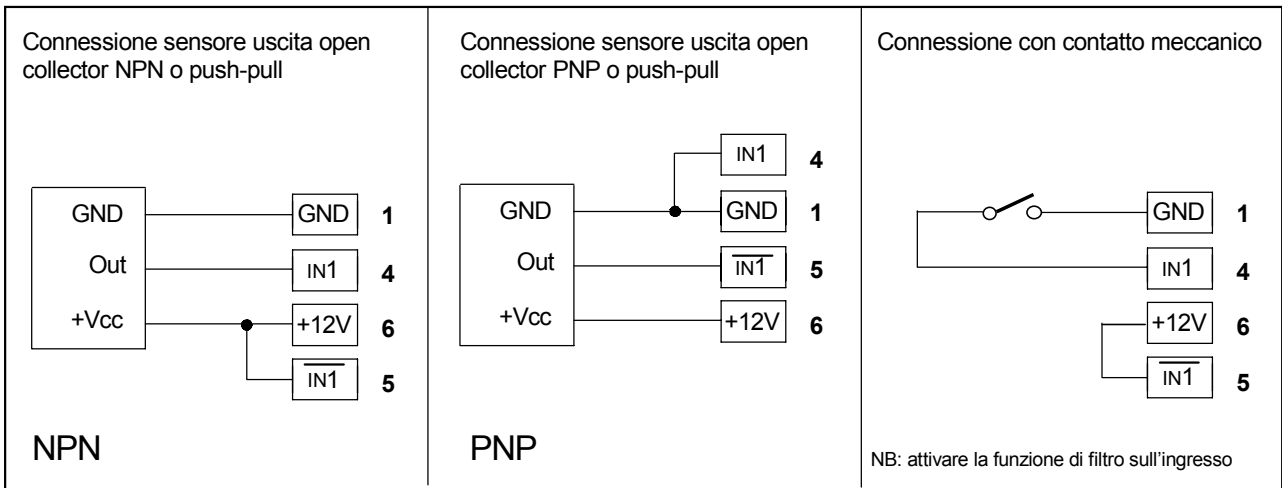

Caratteristiche generali

- Alimentazioni 115Vac, 230Vac, 24Vac, 15÷30Vdc ± 10%
- Frequenza di rete 50/60 Hz
- Potenza assorbita 3VA
- Visualizzazione 6 cifre 0 – 999999
- Alimentazione sensore 12Vdc (max 60mA)
- Ingresso sensori Open collector NPN/PNP
Push-pull
Line driver differenziale
- Massima frequenza in ingresso 10 KHz
- 5 Ingressi ON/OFF optoisolati In1 - contatore1
in2 - contatore2
Reset1
Reset2
Start/Stop
- Uscita analogica in tensione 0 ÷ 10 Volts
- Uscita analogica in corrente 4 ÷ 20 mA
- Minima impedenza di carico per uscita in tensione 1 KOhm
- Massima impedenza di carico per uscita in corrente 500 Ohm
- Risoluzione uscita analogica 10 bits
- Accuratezza uscita analogica ± 1% FS max
- Stabilità termica uscita analogica 200 ppm /°C
- Porta seriale (opzionale) RS232, RS485
- Temperatura di impiego 0-50°C
- Umidità' relativa 35-85%
- Contenitore antiurto autoestinguente DIN 43700
- Grado di protezione (frontale) del contenitore IP54
- Dimensioni (con morsettiera) 48x96x120 mm
- Dima di foratura 45x92 mm
- Compatibilità elettromagnetica 2014/30/UE
- Bassa tensione 2014/35/UE
- RoHS 2011/65/UE